



Show Bar TriLED 18x3W RGB,
Show Bar TriLED 18x3W RGB WH

Projecteur à LED

Thomann GmbH

Hans-Thomann-Straße 1

96138 Burgebrach

Allemagne

Téléphone : +49 (0) 9546 9223-0

Internet : www.thomann.de

23.08.2022, ID : 326889, 343966 (V3)

Table des matières

1	Remarques générales.....	6
	1.1 Informations complémentaires.....	7
	1.2 Conventions typographiques.....	7
	1.3 Symboles et mots-indicateurs.....	8
2	Consignes de sécurité.....	11
3	Performances.....	15
4	Installation.....	16
5	Mise en service.....	18
6	Connexions et éléments de commande.....	20
7	Utilisation.....	22
	7.1 Mise en marche de l'appareil.....	22
	7.2 Menu principal.....	22
	7.3 Vue d'ensemble du menu.....	29
	7.4 Fonctions en mode DMX 2 canaux.....	30
	7.5 Fonctions en mode DMX 3 canaux.....	31
	7.6 Fonctions en mode DMX 5 canaux.....	31
	7.7 Fonctions en mode DMX 7 canaux.....	32
	7.8 Fonctions en mode DMX 18 canaux.....	34
	7.9 Fonctions en mode DMX 27 canaux.....	35

	7.10 Fonctions en mode DMX 54 canaux.....	37
8	Données techniques.....	39
9	Câbles et connecteurs.....	41
10	Dépannage.....	42
11	Nettoyage.....	45
12	Protection de l'environnement.....	46



Show Bar TriLED 18x3W RGB, Show Bar TriLED 18x3W RGB WH
Projecteur à LED

1 Remarques générales

La présente notice d'utilisation contient des remarques importantes à propos de l'utilisation en toute sécurité de cet appareil. Lisez et respectez les consignes de sécurité et les instructions fournies. Conservez cette notice en vue d'une utilisation ultérieure. Veillez à ce que tous les utilisateurs de l'appareil puissent la consulter. En cas de vente de l'appareil, vous devez impérativement remettre la présente notice à l'acheteur.

Nos produits et notices d'utilisation sont constamment perfectionnés. Toutes les informations sont donc fournies sous réserve de modifications. Veuillez consulter la dernière version de cette notice d'utilisation disponible sous www.thomann.de.

1.1 Informations complémentaires

Sur notre site (www.thomann.de) vous trouverez beaucoup plus d'informations et de détails sur les points suivants :

Téléchargement	Cette notice d'utilisation est également disponible sous forme de fichier PDF à télécharger.
Recherche par mot-clé	Utilisez dans la version électronique la fonction de recherche pour trouver rapidement les sujets qui vous intéressent.
Guides en ligne	Nos guides en ligne fournissent des informations détaillées sur les bases et termes techniques.
Conseils personnalisés	Pour obtenir des conseils, veuillez contacter notre hotline technique.
Service	Si vous avez des problèmes avec l'appareil, notre service clients sera heureux de vous aider.

1.2 Conventions typographiques

Cette notice d'utilisation utilise les conventions typographiques suivantes :

Inscriptions

Les inscriptions pour les connecteurs et les éléments de commande sont entre crochets et en italique.

Exemples : bouton [*VOLUME*], touche [*Mono*].



Affichages

Des textes et des valeurs affichés sur l'appareil sont indiqués par des guillemets et en italique.

Exemples : « *ON* » / « *OFF* »

1.3 Symboles et mots-indicateurs

Cette section donne un aperçu de la signification des symboles et mots-indicateurs utilisés dans cette notice d'utilisation.

Terme générique	Signification
DANGER !	Cette association du symbole et du terme générique renvoie à une situation dangereuse directe se traduisant par de graves lésions voire la mort si celle-ci ne peut être évitée.
AVERTISSEMENT !	Cette association du symbole et du terme générique renvoie à une situation dangereuse potentielle pouvant se traduire par de graves lésions voire la mort si celle-ci ne peut être évitée.
REMARQUE !	Cette association du symbole et du terme générique renvoie à une situation dangereuse potentielle pouvant se traduire par des dommages matériels et sur l'environnement si celle-ci ne peut être évitée.
Symbole d'avertissement	Type de danger
	Avertissement : tension électrique dangereuse.
	Avertissement : rayonnement optique dangereux.
	Avertissement : charge suspendue.

Symbole d'avertissement	Type de danger
	Avertissement : emplacement dangereux.

2 Consignes de sécurité

Utilisation conforme

Cet appareil est conçu pour produire un effet d'éclairage électronique au moyen de la technique LED. Cet appareil a été conçu pour un usage professionnel et ne convient pas à une utilisation domestique. Utilisez l'appareil uniquement selon l'utilisation prévue, telle que décrite dans cette notice d'utilisation. Toute autre utilisation, de même qu'une utilisation sous d'autres conditions de fonctionnement, sera considérée comme non conforme et peut occasionner des dommages corporels et matériels. Aucune responsabilité ne sera assumée en cas de dommages résultant d'une utilisation non conforme.

L'appareil doit uniquement être utilisé par des personnes en pleine possession de leurs capacités physiques, sensorielles et mentales et disposant des connaissances et de l'expérience requises. Toutes les autres personnes sont uniquement autorisées à utiliser l'appareil sous la surveillance ou la direction d'une personne chargée de leur sécurité.



Prolongez la durée de vie de l'appareil par des arrêts réguliers en évitant de mettre l'appareil souvent en marche et en arrêt. L'appareil ne convient pas au fonctionnement en continu.

Sécurité



DANGER !

Dangers pour les enfants

Assurez-vous d'une élimination correcte des enveloppes en matière plastique et des emballages. Ils ne doivent pas se trouver à proximité de bébés ou de jeunes enfants. Danger d'étouffement ! Veillez à ce que les enfants ne détachent pas de petites pièces de l'appareil (par exemple des boutons de commande ou similaires). Les enfants pourraient avaler les pièces et s'étouffer. Ne laissez jamais des enfants seuls utiliser des appareils électriques.



DANGER !

Décharge électrique due aux tensions élevées circulant à l'intérieur de l'appareil

Des pièces sous haute tension sont installées à l'intérieur de l'appareil. Ne démontez jamais les caches de protection. Les pièces à l'intérieur de l'appareil ne nécessitent aucun entretien de la part de l'utilisateur. N'utilisez pas l'appareil lorsque des caches, dispositifs de protection ou composants optiques manquent ou sont endommagés.



DANGER !

Décharge électrique due à un court-circuit

Utilisez toujours un câble d'alimentation électrique à trois fils et isolé correctement avec une fiche à contacts de protection. Ne modifiez ni le câble d'alimentation ni la fiche électrique. En cas de non-respect, il y a risque de décharge électrique et danger d'incendie et de mort. En cas de doute, veuillez contacter votre électricien agréé.



AVERTISSEMENT !

Blessures des yeux dues à une intensité lumineuse élevée

Ne regardez jamais directement dans la source lumineuse.



AVERTISSEMENT !

Danger de crise d'épilepsie

Les flashes (effets stroboscopiques) peuvent provoquer des crises d'épilepsie chez les personnes sensibles. Les personnes sensibles devraient éviter de regarder les flashes.



REMARQUE !

Risque d'incendie



Ne recouvrez jamais les fentes d'aération. Ne montez pas l'appareil à proximité directe d'une source de chaleur. Tenez l'appareil éloigné des flammes nues.



REMARQUE !

Conditions d'utilisation



L'appareil est conçu pour une utilisation en intérieur. Pour ne pas l'endommager, n'exposez jamais l'appareil à des liquides ou à l'humidité. Évitez toute exposition directe au soleil, un encrassement important ainsi que les fortes vibrations. Utilisez l'appareil seulement sous les conditions d'environnement indiquées dans le chapitre « Données techniques » de la notice d'utilisation. Évitez de fortes variations de température et ne mettez pas en marche l'appareil immédiatement après des variations de température (p.ex. après le transport par temps froid). Les dépôts de poussière et salissures à l'intérieure de peuvent endommager l'appareil. Lors des conditions d'environnement correspondantes (poussière, fumée, nicotine, brouillard, etc.), l'appareil doit être maintenu régulièrement par un professionnel dûment qualifié pour éviter des dommages par surchauffe et d'autre dysfonctionnements.



REMARQUE !

Alimentation électrique



Avant de raccorder l'appareil, contrôlez si la tension indiquée sur l'appareil correspond à la tension de votre réseau d'alimentation local et si la prise de courant est équipée d'un disjoncteur différentiel. En cas de non-observation, l'appareil pourrait être endommagé et l'utilisateur risquerait d'être blessé. Lorsqu'un orage s'annonce ou que l'appareil ne doit pas être utilisé pendant une période prolongée, débranchez-le du secteur afin de réduire le risque de décharge électrique ou d'incendie.



REMARQUE !

Risque d'incendie en cas de dépassement du courant maximum



L'appareil peut alimenter d'autres appareils identiques. Le courant consommé de tous les appareils reliés en série ne doit pas dépasser la valeur indiquée sous données techniques, sinon des blessures et des dommages matériels peuvent se produire. Branchez uniquement tant d'appareils identiques à afin que le courant consommé maximum ne soit pas dépassé. Veillez à dimensionner correctement les câbles secteur utilisés (section de câble) de tous les appareils reliés en série.



REMARQUE !

Éventuels dommages dus à un fusible incorrect

L'utilisation des fusibles d'un autre type peut entraîner des dommages graves sur l'appareil. Risque d'incendie ! Utilisez uniquement des fusibles du même type.

3 Performances

Le projecteur à LED et particulièrement adapté pour l'éclairage des clubs et des discothèques, aux concerts et au théâtre, ainsi que dans le domaine musical. Il peut aussi être utilisé pour un éclairage à effets des fonds de scène ou pour entourer des podiums.

Caractéristiques particulières de l'appareil :

- 18 LED tricolores (à 3 W)
- Commande via DMX (7 modes différents) et via les boutons et l'écran de l'appareil
- 25 shows automatiques préprogrammés
- Commande par la musique
- Mode maître/esclave
- Boîtier métallique robuste à structure compacte
- Nombreuses possibilités de fixation et de pose
- Sortie de tension du réseau bouclée pour l'alimentation d'appareils supplémentaires

Pour des raisons technologiques, la puissance lumineuse des LEDs se réduit pendant la durée de vie. Cet effet augmente à une température de fonctionnement élevé. Vous pouvez prolonger la durée d'utilisation des agents lumineux en vérifiant que la ventilation est toujours suffisante et en faisant fonctionner les LEDs à une luminosité aussi faible que possible.

4 Installation

Sortez l'appareil de son emballage et vérifiez soigneusement l'absence de tout dommage avant de l'utiliser. Veuillez conserver l'emballage. Utilisez l'emballage d'origine ou vos propres emballages particulièrement appropriés au transport ou à l'entreposage afin de protéger l'appareil des secousses, de la poussière et de l'humidité pendant le transport et l'entreposage.

Vous pouvez monter cet appareil au mur, au plafond ou l'installer au sol. Sont compris dans les fournitures :

- Un étrier de fixation amovible et réglable avec vis de blocage placé sur un coulisseau ajustable horizontalement. Détachez l'une des plaques latérales de l'appareil pour retirer complètement le coulisseau.
- Deux équerres de fixation réglables avec des vis de blocage ; les équerres peuvent également être utilisées en tant que pieds pour l'installation.



AVERTISSEMENT !

Risque de blessures par la chute de l'appareil

Assurez-vous que le montage soit conforme aux normes et consignes en vigueur dans votre pays. Sécurisez toujours l'appareil à l'aide d'une seconde fixation, par exemple un câble de retenue ou une chaîne de sécurité.

**REMARQUE !****Risque de surchauffe**

La distance entre la source de lumière et la surface éclairée doit être supérieure à 1,5 m.

Vérifiez que la ventilation est toujours suffisante.

La température ambiante doit toujours être inférieure à 40 °C.

**REMARQUE !****Utilisation de trépieds**

En cas de montage de l'appareil sur un trépied, veillez à ce qu'il soit stable et que le poids de l'appareil ne dépasse pas la capacité admissible du trépied.

**REMARQUE !****Risque de perturbations durant la transmission des données**

Afin de garantir un fonctionnement irréprochable, n'utilisez pas des câbles de microphone courants, mais des câbles DMX spéciaux.

Ne raccordez jamais l'entrée ou la sortie DMX à des périphériques audio tels que tables de mixage ou amplificateurs.

5 Mise en service

Établissez toutes les connexions tant que l'appareil n'est pas branché. Pour toutes les connexions, utilisez des câbles de qualité qui doivent être les plus courts possibles. Posez les câbles afin que personne ne marche dessus ni ne trébuche.

Connexions en mode DMX

Raccordez l'entrée DMX de l'appareil à la sortie DMX d'un contrôleur DMX ou d'un autre appareil DMX. Raccordez la sortie du premier appareil DMX à l'entrée du second appareil et ainsi de suite. Vérifiez que la sortie du dernier appareil DMX de la chaîne est terminée avec une résistance ($110\ \Omega$, $\frac{1}{4}\text{ W}$).

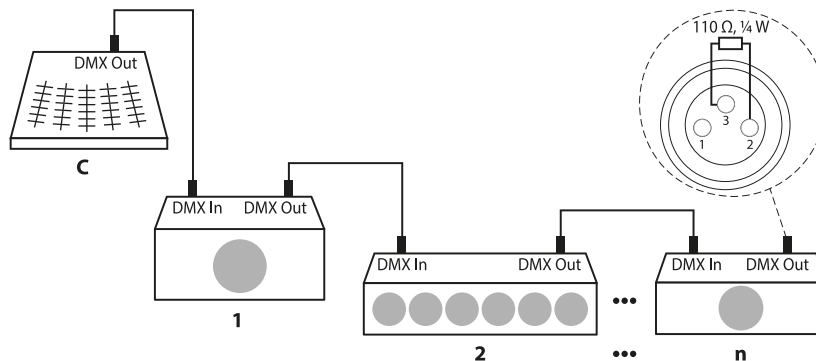

Indicateur DMX

Lorsque l'appareil est en mode DMX et qu'un contrôleur DMX est raccordé et allumé, un point clignote sur l'écran au niveau du quatrième emplacement. Lorsque l'appareil est en mode DMX mais qu'aucun contrôleur DMX allumé n'est raccordé, l'écran clignote.

Connexions en mode de fonctionnement « Master/Slave »

Si vous configurez un groupe d'appareils en mode maître/esclave, le premier appareil commande les autres et permet un spectacle automatique piloté et synchronisé par la musique. Cette fonction est particulièrement utile pour démarrer un spectacle sans grands travaux de programmation. Connectez la sortie DMX de l'appareil maître avec l'entrée DMX du premier appareil esclave. Connectez ensuite la sortie DMX du premier appareil esclave à l'entrée esclave du deuxième appareil esclave, et ainsi de suite.



Assurez vous que cet appareil ne soit pas raccordé à un gradateur.

6 Connexions et éléments de commande

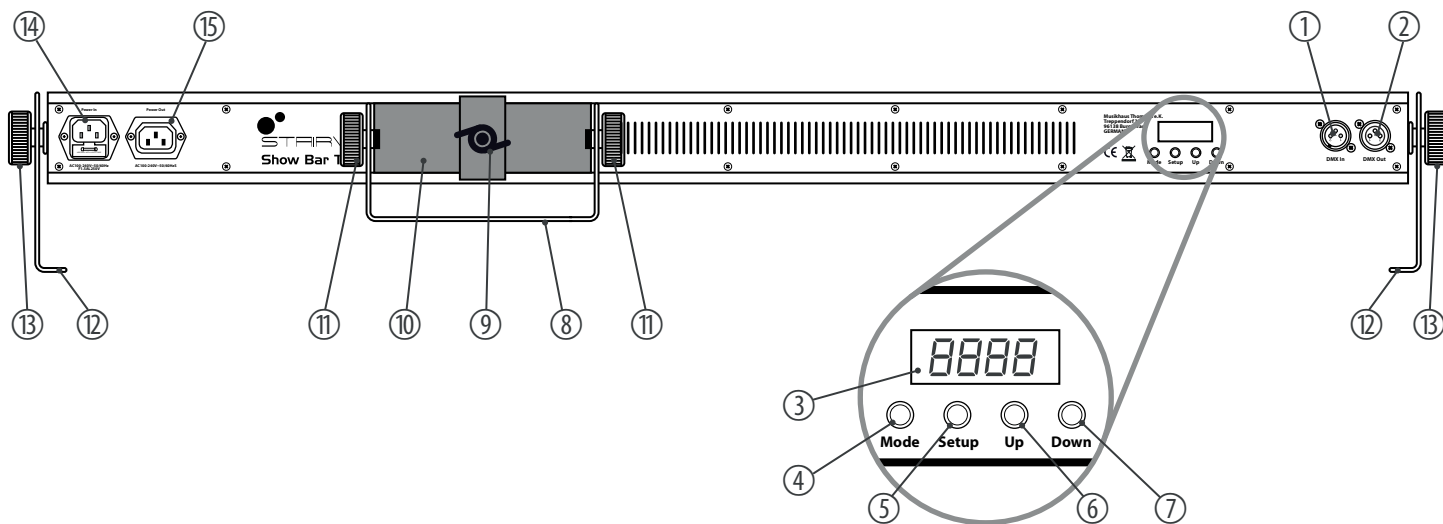

1	[DMX In] entrée DMX
2	[DMX Out] sortie DMX
3	Écran
4	[Mode] active le menu principal et à passer d'une option de menu à l'autre.
5	[Setup] sélectionne une option du mode de fonctionnement concerné.
6	[Up] navigue vers le haut dans une liste de menus. Incrémente la valeur affichée d'une unité
7	[Down] navigue vers le bas dans une liste de menus. décrémente la valeur affichée d'une unité.
8	Étrier réglable et amovible pour la fixation ou le transport de l'appareil
9	Vis de blocage pour la fixation du coulisseau
10	Coulisseau ajustable horizontalement
11	Vis de blocage de la poignée de fixation réglable
12	Équerres de fixation et pieds réglables et amovibles
13	Vis de blocage des équerres de fixation / pieds
14	[POWER In] châssis CEI C14 avec porte-fusible pour l'alimentation électrique
15	[POWER Out] prise CEI C13 pour le câble d'alimentation à l'appareil suivant

7 Utilisation

7.1 Mise en marche de l'appareil

Branchez l'appareil sur le secteur pour le faire démarrer. Quelques secondes après, l'écran affiche le déroulement d'une réinitialisation. L'appareil est ensuite prêt à fonctionner. L'écran affiche le mode de fonctionnement qui était réglé avant la mise hors tension.

7.2 Menu principal

Appuyez sur *[Mode]* pour activer le menu principal et sélectionner un mode de fonctionnement. Utilisez *[Up]* et *[Down]* pour modifier la valeur affichée. Lorsque l'écran affiche la valeur souhaitée, appuyez sur *[Mode]*.

Si vous n'appuyez sur aucune touche pendant environ 30 secondes, le réglage actuel sera effectué et l'écran s'éteint. Les valeurs réglées sont conservées tant que l'appareil est relié à l'alimentation électrique.

Mode de fonctionnement « Show automatique prépro- grammé »

Un show automatique préprogrammé peut être activé seulement lorsque l'appareil fonctionne en mode autonome ou en tant que maître dans une configuration maître/esclave. Ce réglage n'est utile que lorsque l'appareil n'est pas commandé par le biais de DMX.

Appuyez sur *[Mode]* à plusieurs reprises jusqu'à ce que l'écran affiche « *Prxx* ». Vous pouvez maintenant sélectionner l'un des shows automatiques préprogrammés. Sélectionnez une valeur entre « *Pr01* » et « *Pr25* » avec *[Up]* et *[Down]*.

Appuyez à plusieurs reprises sur *[Setup]* jusqu'à ce que « *SPxx* » s'affiche sur l'écran pour régler la vitesse du show automatique sélectionné. Vous pouvez maintenant sélectionner une valeur entre « *SP01* » (lent) et « *SPFL* » (rapide) à l'aide des touches *[Up]* et *[Down]*.

Appuyez à plusieurs reprises sur *[Setup]* jusqu'à ce que « *FSxx* » s'affiche sur l'écran pour régler la fréquence de clignotement. Vous pouvez maintenant sélectionner une valeur entre « *FS00* » (lent) et « *FSFL* » (rapide) à l'aide des touches *[Up]* et *[Down]*.

Patiencez environ 30 secondes jusqu'à ce que l'écran s'éteigne. Les réglages ont été effectués. Pour revenir au menu supérieur sans modification, appuyez sur *[Mode]*.

Mode de fonctionnement Automatique

Le mode de fonctionnement automatique peut être activé seulement lorsque l'appareil fonctionne en mode autonome ou en tant que maître dans une configuration maître/esclave. Ce réglage n'est utile que lorsque l'appareil n'est pas commandé par le biais de DMX.

Appuyez sur *[Mode]* à plusieurs reprises jusqu'à ce que l'écran affiche « *Auto* ». Appuyez sur *[Setup]* jusqu'à ce que l'écran affiche « *nxxx* ». Vous pouvez maintenant sélectionner une variante automatique. Sélectionnez une valeur entre « *n001* » et « *n100* » avec *[Up]* et *[Down]*.

Appuyez à plusieurs reprises sur *[Setup]* jusqu'à ce que « *SPxx* » s'affiche sur l'écran pour régler la vitesse du show automatique sélectionné. Vous pouvez maintenant sélectionner une valeur entre « *SP01* » (lent) et « *SPFL* » (rapide) à l'aide des touches *[Up]* et *[Down]*.

Appuyez à plusieurs reprises sur *[Setup]* jusqu'à ce que « *FSxx* » s'affiche sur l'écran pour régler la fréquence de clignotement. Vous pouvez maintenant sélectionner une valeur entre « *FS00* » (lent) et « *FSFL* » (rapide) à l'aide des touches *[Up]* et *[Down]*.

Patiencez environ 30 secondes jusqu'à ce que l'écran s'éteigne. Les réglages ont été effectués. Pour revenir au menu supérieur sans modification, appuyez sur *[Mode]*.

Adresse DMX

Ce réglage n'est utile que lorsque l'appareil est commandé par le biais de DMX.

Appuyez sur *[Mode]* à plusieurs reprises jusqu'à ce que l'écran affiche « *dxxx* ».

Vous pouvez maintenant régler le numéro du premier canal DMX utilisé par l'appareil (adresse DMX). Sélectionnez une valeur entre 1 et 512 (affichage « *d001* » ... « *d512* ») avec *[Up]* et *[Down]*.

Assurez-vous que ce numéro est adapté à la configuration de votre contrôleur DMX. Le tableau suivant présente l'adresse DMX la plus élevée possible pour les différents modes DMX.

Mode	Adresse DMX la plus élevée possible
2 canaux	511
3 canaux	510
5 canaux	508
7 canaux	506
18 canaux	495
27 canaux	486
54 canaux	459

Patientez environ 30 secondes jusqu'à ce que l'écran s'éteigne. Les réglages ont été effectués. Pour revenir au menu supérieur sans modification, appuyez sur *[Mode]*.

Mode DMX

Ce réglage n'est utile que lorsque l'appareil est commandé par le biais de DMX.

Appuyez sur *[Mode]* à plusieurs reprises jusqu'à ce que l'écran affiche « *dxxx* ». Appuyez sur *[Setup]*. Vous pouvez maintenant sélectionner l'un des modes de fonctionnement DMX suivants avec *[Up]* et *[Down]*.

- « *2-ch* » (deux canaux)
- « *3-ch* » (trois canaux)
- « *5-ch* » (cinq canaux)
- « *7-ch* » (sept canaux)
- « *18ch* » (18 canaux)
- « *27ch* » (27 canaux)
- « *54ch* » (54 canaux)

Patiencez environ 30 secondes jusqu'à ce que l'écran s'éteigne. Les réglages ont été effectués. Pour revenir au menu supérieur sans modification, appuyez sur *[Mode]*.

Mode de fonctionnement « Esclave »

Ce réglage n'est utile que lorsque l'appareil est commandé en tant qu'esclave dans une configuration maître/esclave mais non par le biais de DMX.

Appuyez sur *[Mode]* à plusieurs reprises jusqu'à ce que l'écran affiche « *SLAv* ».

Patiencez environ 30 secondes jusqu'à ce que l'écran s'éteigne. Les réglages ont été effectués. Pour revenir au menu supérieur sans modification, appuyez sur *[Mode]*.

Commande par la musique et sensibilité du microphone

Un show automatique commandé par la musique peut être activé seulement lorsque l'appareil fonctionne en mode autonome ou en tant que maître dans une configuration maître/esclave. Ce réglage n'est utile que lorsque l'appareil n'est pas commandé par le biais de DMX.

Appuyez sur *[Mode]* à plusieurs reprises jusqu'à ce que l'écran affiche « *SUxx* ». Ceci active un show automatique commandé par la musique.

Vous pouvez maintenant régler la sensibilité du microphone intégré pour la commande par la musique. Sélectionnez une valeur entre 0 (faible sensibilité) et 31 (sensibilité élevée), affichage « *SU00* » ... « *SU31* » à l'aide des touches *[Up]* et *[Down]*.

Patiencez environ 30 secondes jusqu'à ce que l'écran s'éteigne. Les réglages ont été effectués. Pour revenir au menu supérieur sans modification, appuyez sur *[Mode]*.

Motif monochrome constant

Un motif monochrome constant peut être activé seulement lorsque l'appareil fonctionne en mode autonome ou en tant que maître dans une configuration maître/esclave. Ce réglage n'est utile que lorsque l'appareil n'est pas commandé par le biais de DMX.

Appuyez sur *[Mode]* à plusieurs reprises jusqu'à ce que l'écran affiche « CLor ».

Appuyez sur *[Setup]*. Sélectionnez l'une des options suivantes à l'aide des touches *[Up]* et *[Down]* :

Affichage	Signification
« r.000 » ... « r.255 »	Rouge
« G.000 » ... « G.255 »	Vert
« b.000 » ... « b.255 »	Bleu

Appuyez à plusieurs reprises sur *[Setup]* jusqu'à ce que « FSxx » s'affiche sur l'écran pour régler la fréquence de clignotement. Vous pouvez maintenant sélectionner une valeur entre « FS00 » (lent) et « FSFL » (rapide) à l'aide des touches *[Up]* et *[Down]*.

Patientez environ 30 secondes jusqu'à ce que l'écran s'éteigne. Les réglages ont été effectués. Pour revenir au menu supérieur sans modification, appuyez sur *[Mode]*.

7.3 Vue d'ensemble du menu

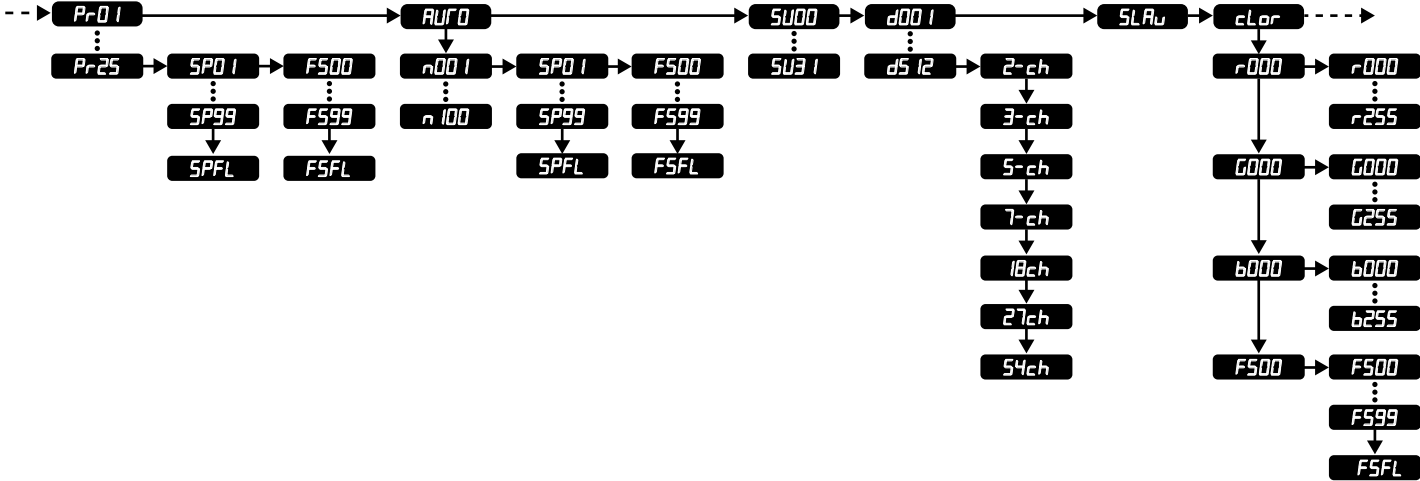

7.4 Fonctions en mode DMX 2 canaux

Canal	Valeur	Fonction
1	Mode de fonctionnement	
	0	Obturation
	1...7	Rouge
	8...15	Rouge + vert
	16...23	Vert
	24...31	Vert + bleu
	32...39	Bleu
	40...47	Rouge + bleu
	48...55	Rouge + vert + bleu
	56...63	Show automatique préprogrammé n° 2
	64...71	Show automatique préprogrammé n° 3
	72...79	Show automatique préprogrammé n° 4
	:	:
	240...247	Show automatique préprogrammé n° 25

Canal	Valeur	Fonction
	248...255	Show piloté par la musique
2	0...255	Sensibilité de la commande par la musique (insensible à très sensible)

7.5 Fonctions en mode DMX 3 canaux

Canal	Valeur	Fonction
1	0 ... 255	Intensité du rouge (0 % à 100 %)
2	0 ... 255	Intensité du vert (de 0 % à 100 %)
3	0 ... 255	Intensité du bleu (de 0 % à 100 %)

7.6 Fonctions en mode DMX 5 canaux

Canal	Valeur	Fonction
1	0 ... 255	Intensité du rouge (0 % à 100 %)
2	0 ... 255	Intensité du vert (de 0 % à 100 %)

Canal	Valeur	Fonction
3	0 ... 255	Intensité du bleu (de 0 % à 100 %)
4	0 ... 255	Gradateur (de 0 % à 100 %)
5	0 ... 255	Effet stroboscopique, vitesse croissante

7.7 Fonctions en mode DMX 7 canaux

Canal	Valeur	Fonction
1	0...255	Intensité du rouge (de 0 % à 100 %), quand canal 5 = 0
2	0...255	Intensité du vert (de 0 % à 100 %), quand canal 5 = 0
3	0...255	Intensité du bleu (de 0 % à 100 %), quand canal 5 = 0
4	0...255	Gradateur (de 0 % à 100 %)
5	0...255	Effet stroboscope (flash), vitesse croissante
6	Mode de fonctionnement	
	0	Mélange de couleurs avec les canaux 1, 2 et 3
	1...7	Rouge

Canal	Valeur	Fonction
	8...15	Rouge + vert
	16...23	Vert
	24...31	Vert + bleu
	32...39	Bleu
	40...47	Rouge + bleu
	48...55	Rouge + vert + bleu
	56...63	Show automatique préprogrammé n° 2
	64...71	Show automatique préprogrammé n° 3
	72...79	Show automatique préprogrammé n° 4
	⋮	⋮
	240...247	Show automatique préprogrammé n° 25
	248...255	Show piloté par la musique
7	0...255	Vitesse d'exécution, quand canal 6 = 1...247, lent à rapide
		Sensibilité de la commande par la musique, quand canal 6 = 248...255, insensible à très sensible

7.8 Fonctions en mode DMX 18 canaux

Les LED sont réparties en six groupes de trois LED pour ce mode. Chaque canal commande une couleur primaire d'un groupe.

Canal	Valeur	LED	Fonction
1	0...255	1...3	Intensité du rouge (de 0 % à 100 %)
2	0...255		Intensité du vert (de 0 % à 100 %)
3	0...255		Intensité du bleu (de 0 % à 100 %)
4	0...255	4...6	Intensité du rouge (de 0 % à 100 %)
5	0...255		Intensité du vert (de 0 % à 100 %)
6	0...255		Intensité du bleu (de 0 % à 100 %)
7	0...255	7...9	Intensité du rouge (de 0 % à 100 %)
8	0...255		Intensité du vert (de 0 % à 100 %)
9	0...255		Intensité du bleu (de 0 % à 100 %)
10	0...255	10...12	Intensité du rouge (de 0 % à 100 %)
11	0...255		Intensité du vert (de 0 % à 100 %)
12	0...255		Intensité du bleu (de 0 % à 100 %)

Canal	Valeur	LED	Fonction
13	0...255	13...15	Intensité du rouge (de 0 % à 100 %)
14	0...255		Intensité du vert (de 0 % à 100 %)
15	0...255		Intensité du bleu (de 0 % à 100 %)
16	0...255	16...18	Intensité du rouge (de 0 % à 100 %)
17	0...255		Intensité du vert (de 0 % à 100 %)
18	0...255		Intensité du bleu (de 0 % à 100 %)

7.9 Fonctions en mode DMX 27 canaux

Les LED sont réparties en neuf groupes de deux LED pour ce mode. Chaque canal commande une couleur primaire d'un groupe.

Canal	Valeur	LED	Fonction
1	0...255	1...2	Intensité du rouge (de 0 % à 100 %)
2	0...255		Intensité du vert (de 0 % à 100 %)
3	0...255		Intensité du bleu (de 0 % à 100 %)

Canal	Valeur	LED	Fonction
4	0...255	3...4	Intensité du rouge (de 0 % à 100 %)
5	0...255		Intensité du vert (de 0 % à 100 %)
6	0...255		Intensité du bleu (de 0 % à 100 %)
7	0...255	5...6	Intensité du rouge (de 0 % à 100 %)
8	0...255		Intensité du vert (de 0 % à 100 %)
9	0...255		Intensité du bleu (de 0 % à 100 %)
:		:	
22	0...255	15...16	Intensité du rouge (de 0 % à 100 %)
23	0...255		Intensité du vert (de 0 % à 100 %)
24	0...255		Intensité du bleu (de 0 % à 100 %)
25	0...255	17...18	Intensité du rouge (de 0 % à 100 %)
26	0...255		Intensité du vert (de 0 % à 100 %)
27	0...255		Intensité du bleu (de 0 % à 100 %)

7.10 Fonctions en mode DMX 54 canaux

Ce mode permet de commander chacune des LED séparément. Chaque canal commande une couleur primaire d'une LED.

Canal	Valeur	LED	Fonction
1	0...255	1	Intensité du rouge (de 0 % à 100 %)
2	0...255		Intensité du vert (de 0 % à 100 %)
3	0...255		Intensité du bleu (de 0 % à 100 %)
4	0...255	2	Intensité du rouge (de 0 % à 100 %)
5	0...255		Intensité du vert (de 0 % à 100 %)
6	0...255		Intensité du bleu (de 0 % à 100 %)
7	0...255	3	Intensité du rouge (de 0 % à 100 %)
8	0...255		Intensité du vert (de 0 % à 100 %)
9	0...255		Intensité du bleu (de 0 % à 100 %)
:		:	
49	0...255	17	Intensité du rouge (de 0 % à 100 %)
50	0...255		Intensité du vert (de 0 % à 100 %)

Canal	Valeur	LED	Fonction
51	0...255		Intensité du bleu (de 0 % à 100 %)
52	0...255	18	Intensité du rouge (de 0 % à 100 %)
53	0...255		Intensité du vert (de 0 % à 100 %)
54	0...255		Intensité du bleu (de 0 % à 100 %)

8 Données techniques

Source lumineuse	18 × LED RGB, 3 W	
Caractéristiques optiques	Angle de dispersion	env. 23 °
Contrôle	DMX	
Nombre de canaux DMX	2, 3, 5, 7, 18, 27, 54	
Connexions d'entrée	Alimentation électrique	Châssis CEI C14
	Contrôle par DMX	Prise XLR, 3 pôles
Connexions de sortie	Alimentation électrique	Prise CEI C13
	Contrôle par DMX	Prise XLR, 3 pôles
Puissance consommée	84 W	
Tension d'alimentation	100 - 240 V ~ 50/60 Hz	
Fusible	5 mm × 20 mm, 3 A, 250 V, à action retardée	
Indice de protection	IP20	
Options de montage	Montage mural, montage au plafond, montage au sol	
Dimensions (L × H × P)	1050 mm (sans pied) × 70 mm × 70 mm (sans étrier)	
	1126 mm (avec pied) × 70 mm × 170 mm (avec étrier)	

Données techniques

Poids	4,96 kg	
Conditions d'environnement	Plage de température	0 °C...40 °C
	Humidité relative	20 %...80 % (sans condensation)

Informations complémentaires

Conçu pour l'utilisation en extérieur	Non
Mélange de couleurs	RGB
Type LED	x-in-1
sans ventilateur	Oui
DMX sans fil	Non
Couleur du boîtier	Noir
LED à commander séparément	Oui

9 Câbles et connecteurs

Préambule

Ce chapitre vous aide à choisir les bons câbles et connecteurs et à raccorder votre précieux équipement de sorte qu'une expérience lumineuse parfaite soit garantie.

Veillez suivre ces conseils, car il est préférable d'être prudent, particulièrement dans le domaine des sons et lumières. Même si une fiche va bien dans une prise, le résultat d'une mauvaise connexion peut être un contrôleur DMX détruit, un court-circuit ou « seulement » un spectacle lumière qui ne fonctionne pas.

Connexions DMX



Une prise XLR tripolaire sert de prise DMX, une fiche XLR tripolaire d'entrée DMX. Le dessin et le tableau ci-dessous montrent le brochage d'un couplage adapté.

1	Terre (blindage)
2	Signal inverse, (DMX-, point froid)
3	Signal (DMX+, point chaud)

10 Dépannage



REMARQUE !

Risque de perturbations durant la transmission des données

Afin de garantir un fonctionnement irréprochable, n'utilisez pas des câbles de microphone courants, mais des câbles DMX spéciaux.

Ne raccordez jamais l'entrée ou la sortie DMX à des périphériques audio tels que tables de mixage ou amplificateurs.

Nous mentionnons ci-après quelques problèmes susceptibles de se produire en fonctionnement. Vous trouverez sous ce point quelques propositions de dépannage simple :

Symptôme	Remède
L'appareil ne fonctionne pas, pas de lumière, l'écran reste noir	Vérifiez le branchement électrique et le fusible.
Malgré alimentation impeccable apparemment pas de fonction	Vérifiez si l'appareil est en mode DMX ou en mode « esclave ». Si c'est le cas, vérifiez l'appareil dans un autre mode de fonctionnement.
Aucune réaction sur le contrôleur DMX	<ol style="list-style-type: none">1. Aucun signal DMX n'est reçu lorsque l'appareil est en mode DMX et que l'écran clignote. Vérifiez si le contrôleur DMX est allumé. Vérifiez le bon raccordement des connexions et du câble DMX.2. Lorsque l'appareil est en mode DMX et qu'un contrôleur DMX est raccordé et allumé, un point clignote sur l'écran au niveau du quatrième emplacement. Si ce n'est pas le cas, aucun signal DMX valide n'est reçu. Vérifiez si le contrôleur DMX est allumé. Vérifiez le bon raccordement des connexions et du câble DMX.3. Si le point clignote à l'écran et en l'absence de réaction, vérifiez les adressages et la polarité du DMX.4. Faites un essai avec un autre contrôleur DMX.5. Vérifiez si le câble DMX se trouve à proximité ou à côté de câbles à haute tension, ce qui pourrait induire des perturbations ou créer des dommages à un circuit d'interface DMX.

Si vous ne réussissez pas à éliminer le dérangement avec les mesures proposées, veuillez contacter notre centre de service. Vous trouverez les coordonnées de contact sur le site www.thomann.de.

11 Nettoyage

Lentilles optiques

Nettoyez les lentilles optiques accessibles de l'extérieur afin d'optimiser la puissance lumineuse. La fréquence du nettoyage dépend de l'environnement de fonctionnement : les environnements humides, enfumés ou particulièrement sales peuvent causer des dépôts de poussières importants sur le système optique de l'appareil.

- Effectuez le nettoyage avec un chiffon doux et notre nettoyant pour luminaires et lentilles (n° art. 280122).
- Séchez toujours les pièces avec soin.

Grilles d'aération

Les grilles d'aération de l'appareil doivent être débarrassées des impuretés comme la poussière, etc. Éteignez l'appareil avant le nettoyage et débranchez les appareils du secteur. Utilisez exclusivement des produits de nettoyage PH neutre, sans solvant et non abrasifs. Nettoyez l'appareil avec un chiffon légèrement humide qui ne peluche pas.

12 Protection de l'environnement

Recyclage des emballages



Pour les emballages, des matériaux écologiques ont été retenus qui peuvent être recyclés sous conditions normales. Assurez-vous d'une élimination correcte des enveloppes en matière plastique et des emballages.

Ne jetez pas tout simplement ces matériaux, mais faites en sorte qu'ils soient recyclés. Tenez compte des remarques et des symboles sur l'emballage.

Recyclage de votre ancien appareil



Ce produit relève de la directive européenne relative aux déchets d'équipements électriques et électroniques (DEEE) dans sa version en vigueur. Il ne faut pas éliminer votre ancien appareil avec les déchets domestiques.

Recyclez ce produit par l'intermédiaire d'une entreprise de recyclage agréée ou les services de recyclage communaux. Respectez la réglementation en vigueur dans votre pays. En cas de doute, contactez le service de recyclage de votre commune.

